

## SONDEUSE GEOTECHNIQUE

**FABRICANT : COMACCHIO**

**MODELE : GEO 205**

**Utilisations :**

- Forage à la tarière hélicoïdale
- Forage en roto-percussion
- Carottage en vibro-percussion et en rotation
- Destructif en rotation ou marteau fond de trou

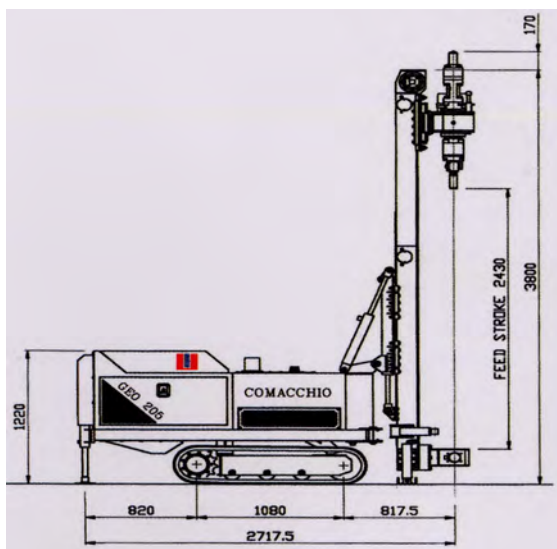

**Caractéristiques techniques :**

Moteur KUBOTA de 31,0 kW  
Vitesse de rotation : 50 à 320 t/min  
Force de poussée et de traction de 2 500 daN  
Couple de 35 à 310 daN/m  
Tige de diamètre 45 à 220 mm

**Machine mise en sécurité**

Pente maximale autorisée en montée : 35%  
Vitesse maximale de déplacement : 1,5 km/h  
Treuil de manœuvre : Non  
Double mors : Non  
Pompe : Oui (55l/min)

**Dimensions :**

Masse :	2 000 kg	Largeur :	0,75 - 1,15 m
Hauteur transport :	1,90 m	Hauteur travail :	4,10 m
Longueur transport :	3,80 m	Longueur travail :	2,80 m

**Performances techniques :**

Sondeuse hydraulique performante pouvant réaliser tous types de sondages et de forages, montée sur chenillard caoutchouc permettant d'accéder à des sites difficiles, machine télécommandée,

Tarière hélicoïdale 114 mm :	20 m	Destructif 100 mm :	50 m
Marteau fond de trou 90 mm :	30 m	Carottier 116 mm :	20 m